

Pro serie hovedstøtte

Plush - Mini - Enkel nedre - Junior/Voksen
T-bar øvre støttepude - Heads Up - Sidestøtte



Brugervejledning

Brugermanual, monterings-/justeringsvejledning,
service og vedligeholdelse samt genbrug



Denne brugervejledning omhandler hovedstøtte i Pro serien med tilbehør.

For komplet oversigt over produktets tilbehør, se produktets bestillingsgrundlag.

Indholdsfortegnelse

Producent og forhandler	3	Afprøvning af Plush.....	18
Specialtilpasning	4	Afprøvning af Mini	20
Introduktion	5	Afprøvning af Enkel nedre.....	22
Tilsligtede formål.....	5	Afprøvning af Junior/Voksen.....	24
Symbolfortegnelse	6	Afprøvning af T-bar øvre støttepude.....	26
Produktmærkning.....	6	Afprøvning af Heads Up.....	27
Advarsler og forholdsregler.....	7	Nakkestøtte - Heads Up	29
Kontrol før brug	9	Afprøvning af Sidestøtte.....	30
Tilpasning og specialtilpasning	10	Opfølgning	32
Analyse.....	10	Vedligeholdelse og vaskeanvisning.....	34
Vigtigt ved afprøvning.....	11	Genbrugsvejledning.....	34
Justering af hovedstøttestang.....	12	Affaldssortering	35
Montering af fæste	14	Garanti & retur	35
Justering af kugleled	16	Bilag A - Crashtestet hovedstøtte	36
Justering af basplattor	17		

Producent og forhandler

Producent af produktet er Sunrise Medical

Sunrise Medical, European Operations
West Midlands, UK

Produktet forhandles i Danmark af:

Anatomic SITT A/S, Marøgelhøj 22B, 8520 Lystrup, Danmark

Tlf 86 17 01 74

Fax 86 17 01 75

E-mail a-sitt@anatomicsitt-sitt.dk

Web anatomicsitt.dk

Specialtilpasning

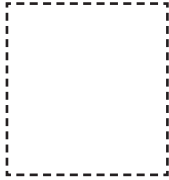

Sæt kryds i ruden ved SPECI-
ALTILPASNING for da gælder
CE-mærkningen ikke.



Introduktion

Indledning

Denne brugervejledning til Whitmyer hovedstøtten er beregnet til at være en informativ og generel ressource, så en grundlæggende forståelse af produktet og dets begrænsninger er tilgængelig for brugeren og plejepersonen.

Brugervejledning bør altid bruges af en autoriseret tekniker til mere avanceret tilpasning og støtteteknik. Undladelse af at konsultere en autoriseret tekniker kan resultere i muskuloskeletale problemer og/eller skade på brugeren.

Denne brugervejledning skal læses og forstås fuldstændigt, før du monterer, opsætter og bruger produktet.

Korrespondance - mærkning

På produktetiketten findes produktets varenummer samt serienummer (hovedprodukt) eller LOT-nummer (tilbehør). Disse numre skal angives ved korrespondance med Anatomic SITT gældende produkterne. Du finder serienummeret på pudens ramme under betrækket eller på tilbehørsemballagen.

CE-mærkning - klassificering

Hjælpe midlet med dets tilbehør er et CE-mærket medicinteknisk produkt, klasse I ifølge klassificeringsreglerne i bilag VIII (EU) 2017/745.



Overensstemmelseserklæring

Produktet opfylder kravene for medicintekniske produkter ifølge forordningen (EU) 2017/745 om medicintekniske produkter. Se gældende EU -overensstemmelseserklæring for produktvarianter og tilbehør, se www.anatomicsitt.com/da/dokument_dk.

Tilsigtet brug

Pro Seriens hovedstøtte er kun beregnet til at blive brugt til at støtte hovedet på personer, der sidder i et siddesystem, ståstøtte eller kørestol.









Symbolfortegnelse

	Dette symbol kan findes i brugervejledningen og henleder opmærksomheden sammen med tekst, til øjeblikke, hvor brugerens eller hjælperens sikkerheden kan blive kompromitteret.
	Symbolet angiver instruktioner og tips, der letter brug af produktet.
	Læs altid brugervejledningen inden produktet tages i brug!

Produktmærkning

Etiket på produkt



 **Huvudstöd** **Pro Serie**
LINX Plush Just. 6-14" (inkl. 3-led och fäste)
 77009  67539  211215
Lev: Anatomic Sitt i Norrköping AB
 Terminalgatan 1, SE 603 61 Norrköping
  www.anatomicsitt.com
 (01)7322470770096(10)67539 
 **Sunrise Medical (US) LLC**
 2842 N Business Park Avenue
 Fresno, CA 93727, USA 

Red arrows point from the label to the following labels:

- Produkttype (points to Huvudstöd)
- Produktgruppe (points to Pro Serie)
- Produktnavn (points to LINX Plush Just. 6-14" (inkl. 3-led och fäste))
- QR-kode (points to the QR code)

Advarsler/Sikkerhedsinstruktioner



A. Meddelelse til bruger

Før du bruger hovedstøtten, bør du være uddannet i sikker brug af produktet af en fagperson. Undladelse af at konsultere en professionel kan resultere i ekstremt ubehag eller alvorlig skade på brugeren af støtten.



B. Meddelelse til plejepersonalet

- Den, der ordinerer hjælpemidlet, er ansvarlig for, at brugeren og andre i nærmiljøet får den nødvendige vejledning for risikofri brug og for, at der ikke opstår hændelser og komplikationer.
- Sørg for at der er samarbejde med brugerens sundhedspersonale for at lære de korrekte tilpasnings-, sikkerheds- og støttemetoder, der passer bedst til de specifikke behov hos den person, der bruger hovedstøtten..
- Justering/afprøvning af hovedstøtten skal altid udføres af en fagperson.
- Flyt altid brugeren til et andet sæde før montering eller justering af nakkestøtten.
- For at forhindre skader på ryggen skal brugeren altid have så god en holdning som mulig og korrekt kropsmekanik, når du tilpasseer hovedstøtten.
- Brug aldrig hovedstøtten til at manøvrere, løfte eller ændre retningen på det siddesystem/stol, som den er monteret på. Må ikke bruges som håndtag til at skubbe siddesystemet/stolen. Misbrug på denne måde kan forårsage skader og overdreven slitage på udstyret, hvilket kan medføre en risiko for brugeren.

C. Checkliste for sikkerhed.

Før hver brug af hovedstøttesystemet:



- Kontroller udstyret for løse komponenter og/eller befæstelser. Sørg for at udstyret er tilpasset og strammet efter nuværende indstillinger ud fra den pågældende bruger. Undladelse af at gøre dette kan resultere i en risiko for udstyrsfejl, beskadigelse af komponenter og/eller personskade på brugeren.
- Vær opmærksom på eventuelle problemer, som du støder på. Søg hjælp fra din autoriserede leverandør, som kan hjælpe dig med at finde og løse problemer.
- Tillad aldrig hovedstøtteudstyr at blive brugt, medmindre det er fuldt funktionelt og fri for væsentligt slid på metal, komponenter og skumpuder.
- Før brug, sørg for at ingen komponent giver direkte tryk på ører, øjne, hals, Processus Mastoideus (den knoglede bule bagved øret), kæbebenet eller tinding. Såfremt der opstår irritation, skal du straks afbryde brugen af hovedstøtten. Kontakt fagpersonale for at lave en korrekt justering så hurtigt som muligt.
- Når man arbejder med personer, som har hydrocefalus og shunt, bør brugerens læge konsulteres for at afgøre, hvor meget tryk der kan lægges over shuntområdet i nakke/cervikalområdet.
- Kontroller at hovedstøttens beslag er ordentligt fastsat i ryglænet.

D. Ændringer og justeringer

Kontakt fagpersonalet og bed dem justere hovedstøttens komponenter og tilbehør i takt med at vækst eller forandring forekommer hos brugeren.

Når en støttekomponent lægges til det oprindelige hovedstøttesystem, sørg for at rådføre dig med plejepersonalet og lad dem eller andet fagpersonale justere og tilpasse den nye komponent. Ændringer eller brug af dele som ikke medfølger eller er godkendte af Sunrise Medical kan ændre produktets struktur og effektivitet. Uautoriserede ændringer annullerer alle garantier og kan udgøre en sikkerhedsrisiko for brugeren.

E. Tilbehør

Uautoriserede ændringer eller brug af dele, der ikke er leveret eller godkendt af Sunrise Medical, kan ændre produktets struktur og effektivitet.

Uautoriserede ændringer annullerer alle garantier og kan udgøre en sikkerhedsrisiko for brugeren.

F. Misbrug af hovedstøtten

Brug aldrig hovedstøtten og monteringsbeslaget til at manøvre, løfte eller ændre retning af stolen, den er fastgjort til

Den må ikke bruges som håndtag til at skubbe stolen. Forkert brug på denne måde kan forårsage skader og overdreven slitage på udstyret, hvilket kan udsætte brugeren for risici.

G. Skruer/Møtrikker

 Mange af skruerne og møtrikkerne på dette produkt anses for at være specielle højstyrke fastgørelseselementer. De kræver regelmæssig kontrol og vedligeholdelse for at garantere sikkerheden for både brugeren og hjælperen.

- Brug kun fastgørelsesanordninger leveret af en autoriseret leverandør (eller af samme type og styrke, som angivet med markeringer på beslaget).
- Undlad at overspænde eller underspænde beslagene. Hvis skruer eller møtrikker løsner sig, skal de strammes så hurtigt som muligt.
- Spænd ALTID fastgørelsesbeslaget tilpas for at sikre produktets styrke og levetid.

H. Sikkerhed i motorkøretøj

Hvis det er muligt, brug da aldrig hovedstøtten i et køretøj.

- 
- Whitmyer hovedstøtte udstyr er ikke udviklet til brug i et køretøj. Når en bruger placeres i et køretøj, foreslås det altid at flytte brugeren til køretøjets originale sæde og bruge køretøjets sikkerhedssele. Anatomic Sitt har crashtestet visse hovedstøtter sammen med dets siddesystemer med godkendte resultater til transport i et køretøj (se bilag A side 36)
 - I tilfælde af en ulykke eller et pludseligt stop kan brugerens hoved kastes fremad, bagud eller sidelæns, og kan forstyrre eller ændre justeringen af nakkestøtten. Brug ikke nakkestøtten, hvis den har været involveret i en bilulykke..

Kontrol før brug

A. Vælg den rigtige hovedstøtte

Tilpasning/afprøvning af hovedstøtten skal altid udføres af en fagperson. At vælge den bedste hovedstøtte beror på faktorer som:

- Størrelse, funktionsnedsættelse, styrke, balance og koordination.
- Tilsigtet brug og aktivitetsniveau.
- Typer af farer, der skal overvindes ved daglig brug (i områder, hvor brugeren sandsynligvis vil bruge stolen).
- Behovet for alternativ for din sikkerhed og komfort.

B. Tilpas støtten til dine behov

Samarbejd med læger, sygeplejersker, terapeuter og udbydere for at tilpasse støtten og tilpasse systemet til det ønskede funktions- og evneniveau.

C. Læs ofte denne brugervejledning igennem

Før hovedstøtten tages i brug, skal brugeren og enhver person i brugerens nærhed læse denne manual og sørge for at følge alle instruktioner. Læs advarslerne ofte, indtil de er indlysende.

D. Advarsler

Ordet "Advarsel" henviser til en fare eller usikker praksis, der kan forårsage alvorlig personskade eller død. Vær særlig opmærksom på disse og læs dem ofte igennem.

E. Risikoanalyse

Hjælpemidlets foreskriver eller en person med tilsvarende kompetence og kendskab til brugeren og hjælpemidlet skal altid inden brug foretage en risikoanalyse. Hvis denne analyse viser, at der kan være risiko for alvorlig personskade, må brugeren aldrig efterlades uden opsyn, når hjælpemidlet er i brug.

F. Godkendte kombinationer

For at produktet skal bevare sin CE-mærkning, må hjælpemidlet kun leveres med tilbehør og reservedele leveret af Anatomic Sitt A/S. Se produktets bestillingsgrundlag for eventuelt tilbehør.

G. Afvigelser/tillbud

Hvis der opstår en alvorlig hændelse, skal den rapporteres til Anatomic Sitt A/S og landets kompetente myndighed.

H. Livslængde

Produktets forventede levetid er 5 år ved normal brug i overensstemmelse med produktets tilsigtede formål, forudsat at instruktionerne i denne brugervejledning følges. Den faktiske levetid kan dog variere alt efter, hvor hyppigt og intensivt produktet bruges, men er max 10 år.

Tilpasning og specialtilpasning

Anbefalinger

Hver gang produktet på nogen måde ændres, skal det vurderes, om der er tale om en tilpasning eller en specialtilpasning.

En tilpasning er en ændring foretaget inden for rammerne af produktets CE-mærkning. Alt andet er tilpasset. Tilpasninger må kun foretages af de, der skønnes kvalificerede til opgaven, og skal altid udføres på en professionel måde.

Tilladte tilpasninger inden for rammerne af CE-mærkning

Tilladte tilpasninger er f.eks. længdeskæring af vandret og lodret nakkestøttestang.

Risikoanalyse

Bemærk, at der altid skal foretages en risikovurdering, både under tilpasning og under særlig tilpasning af et hjælpemiddel. Produktet må aldrig blive farligt for brugeren eller mennesker i dets nærhed, til brug efter tilpasning.

Mærkning

Produktet skal forsynes med information om, at det er tilpasset en bestemt bruger, så det ikke kan forveksles med et standardprodukt.

Analyse

Nakkestøtten bør kun bruges som en del af et komplet siddesystem eller ståsystem til at placere hovedet. Inden monteringen påbegyndes, bør der udføres en omhyggelig analyse af brugerens siddestilling.

Sørg for at gennemføre ved analyse af siddestillingen:

- Mange brugere sidder asymmetrisk og/eller skrider fremad med bækkenet (Kyfotisk siddestilling). Fremadskridning betyder, at hovedets position ændres fra udgangspunktet.
- Begynd med at kontrollere om hovedets position forandres i løbet af dagen. Hvis det er tilfældet bør brugeren få mere støtte i sin siddestilling.
- Kontrollere bækkenets positionering. Det er vigtigt at positioneringen er korrekt, eftersom hovedets position baseres på ryggens og bækkenets position. Ved behov bør siddesystemet tilpasses med f.eks. siddepude og positioneringsbælte.
- Tjek om brugeren har brug for bryst-/skulderstøtte. Hvis der er behov, f.eks. for at Krydssele eller Sternumstøtte bruges.
- Analyser nakkens og hovedets bevægelsesomfang. Kontrollere for evt. fejlstilling er fikseret eller korrigerbar.
- Kontrollere brugerens tonus og position af hovedet.

Vigtigt ved afprøvning

Figuren til højre peger på vigtige punkter, der skal tages i betragtning, når en korrekt understøtning skal monteres/testes.

Hovedstøtten skal støtte hovedet i punkt A og B.

Undgå pres på punkterne:

- C** - Processus mastoideus
- D** - Halspulsåren
- E** - Kæbe

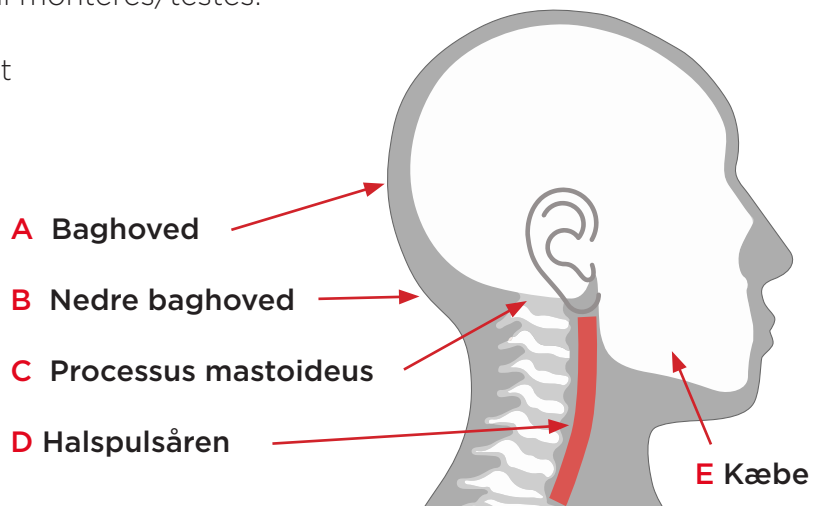

Når du arbejder med mennesker, der har hydrocephalus og shunt, bør brugerens læge konsulteres for at bestemme, hvor meget tryk der kan placeres over shuntområdet i nakke/cervikalområdet.

Prøve justeringsmulighederne

Inden du tilpasser hovedstøtten til brugeren bør du prøve justeringsmulighederne som beskrives nedenfor.

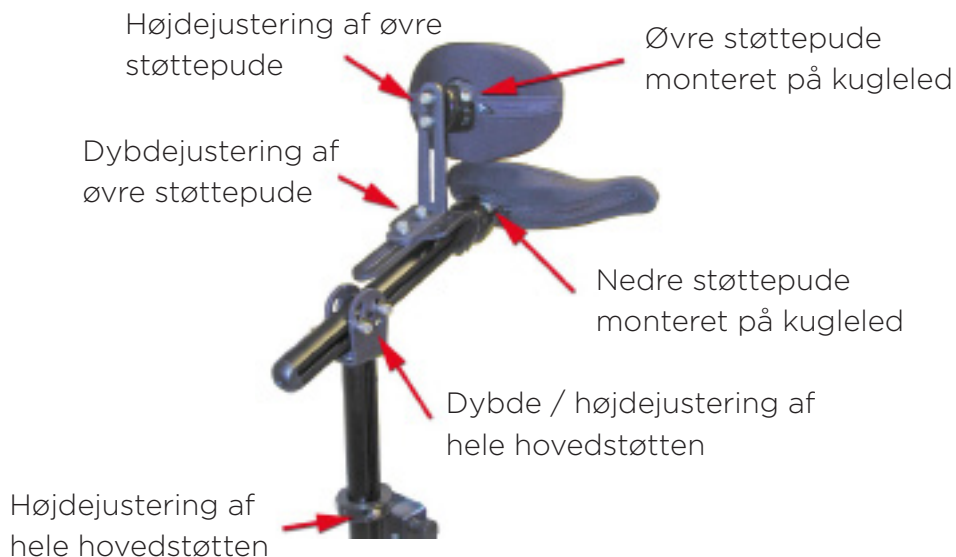

Justering af hovedstøttestang

Hovedstøttestang Pro

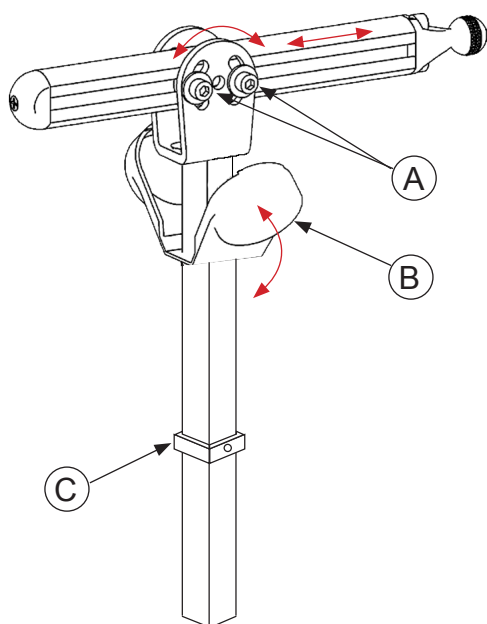

Hovedstøttestang Linx

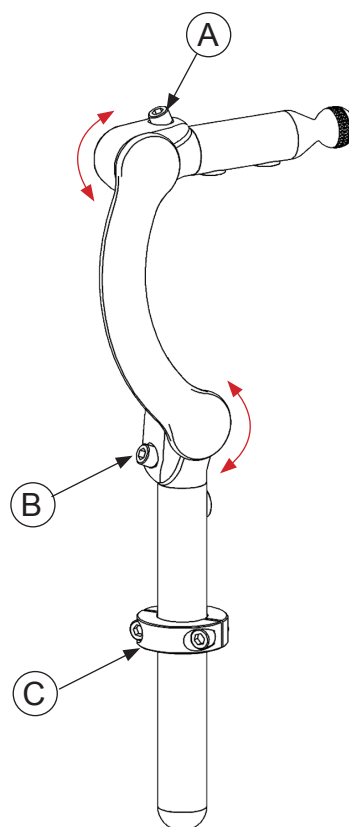

Justering - Pro

1. Indsæt den lodrette hovedstøttestang i rygstøttebeslaget. Juster derefter højden og lås hukommelsesringen (C) for at opnå den ønskede højde for din nakkestøtte.
2. Fold plastikdækslerne (B), der skjuler/ beskytter justeringsskruerne (A) væk.
3. Løsn skruerne (A) lidt og juster hovedstøttestangen i vinkel og dybde.
4. Spænd alle skruer ordentligt og tryk eventuelle plastikdæksler ind
5. Den vandrette stang kan skæres til efter den endelige justering

Justering - Linx

1. Indsæt den lodrette hovedstøttestang i rygstøttebeslaget. Juster derefter højden og lås hukommelsesringen (C) for at opnå den ønskede højde for din nakkestøtte.
2. Juster hovedstøttestangen i vinkel (skrue A) og dybdeled (skrue B).
3. Spænd alle skruer godt fast.

Hovedstøttestang Base

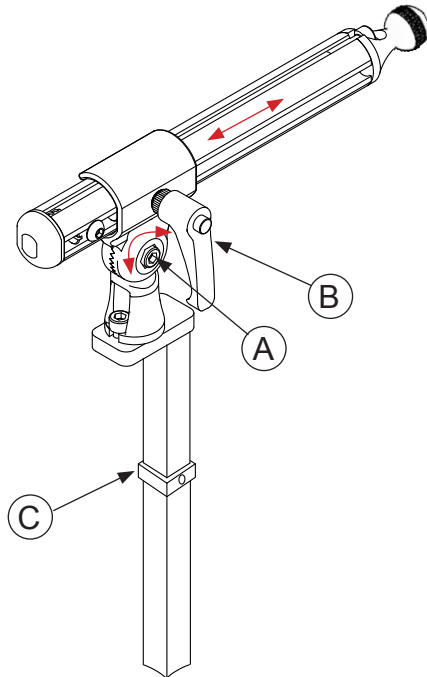

Hovedstøttestang Delfi/Sharky

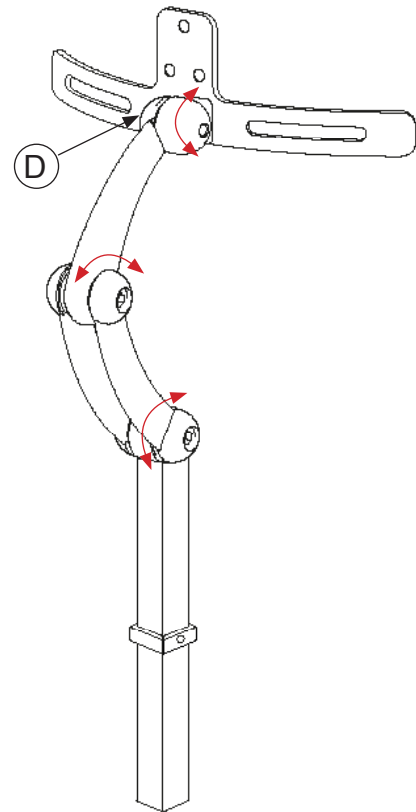

Justering - Base

1. Indsæt den lodrette hovedstøttestang i rygstøttebeslaget. Juster derefter højden og lås hukommelsesringen (C) for at opnå den ønskede højde for din nakkestøtte.
2. Juster hovedstøttestangen i vinkel (skrue A) og dybdeled (knap B).
3. Spænd alle skruer godt fast

Justering - Delfi/Sharky

1. Indsæt den lodrette hovedstøttestang i rygstøttebeslaget. Juster derefter højden og lås hukommelsesringen (C) for at opnå den ønskede højde for din nakkestøtte.
2. Juster hovedstøttestangen i vinkel (skrue A) og dybdeled (skrue B).
3. Spænd alle skruer godt fast.
4. Vinkle hovedstøttepuden til den ønskede position med skrue D.

Montering af beslag

Montering og justering - Linx / Pro / Base

Hovedstøttebeslag kan fastgøres til de fleste ryglæn. De mest almindelige befæstigelseser er vist her. Vælg et passende beslag, der passer til den valgte hovedstøtte og brugerens behov. Husk at beslaget skal ende korrekt sideværts bag hovedet.

Marker og bor hullerne til fastgørelsen på ryglænet (hvis det mangler). Afhængigt af ryggens beskaffenhed, skruesamlinger med skiver (E) og møtrikker (F) (til metalbagside) eller slagsmøtrikker (G) (til træ- og plastbagsider) eller profilmøtrikker (H) (til Anatomic's rygprofiler) anbefales.

Hovedstøttebeslag Zitzi (til Pro, Base og Delfi/Sharky)

Varenr.: 70121

- D - Skruer
- E - Spændeskive
- F - Møtrik
- G - Slagsmøtrik

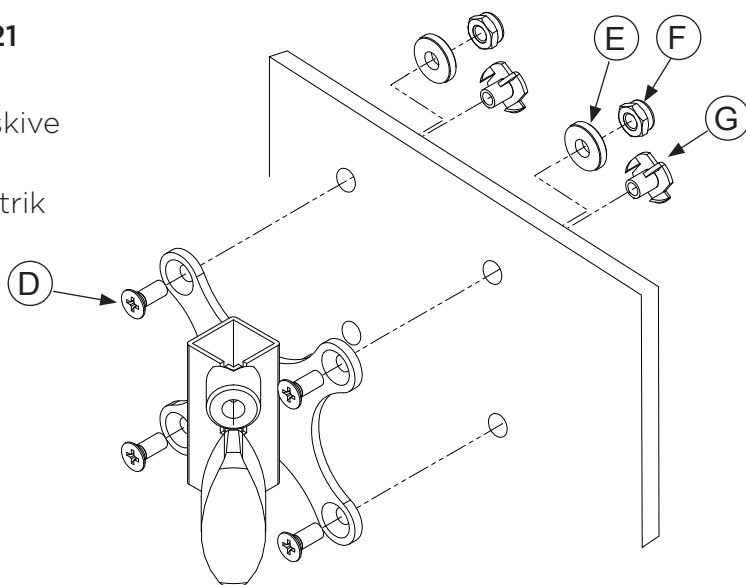

Varenr.: 152210

- D - Skruer
- H - Profilmøtrik

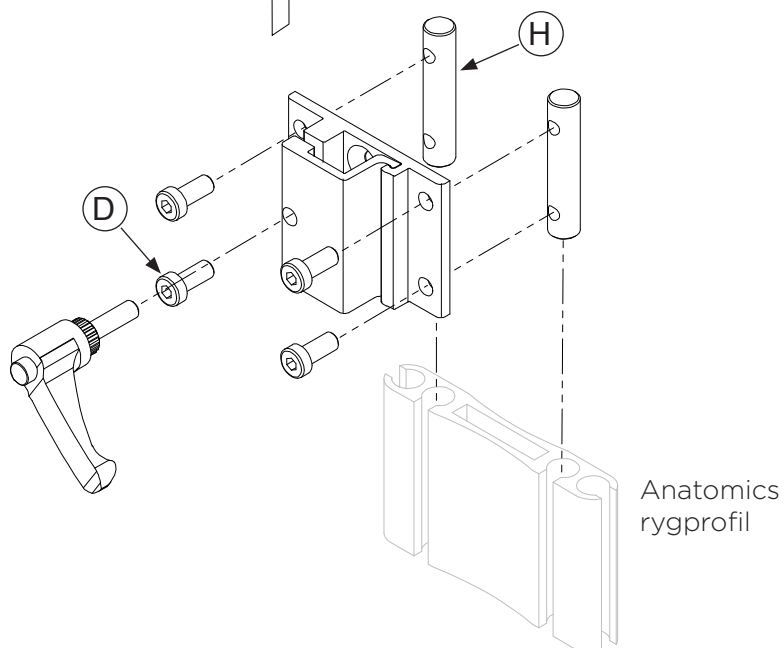

Hovedstøttebeslag Linx

Varenr.: 77039

- D - Skrue
- E - Spændeskive
- F - Møtrik
- G - Islagsmøtrik

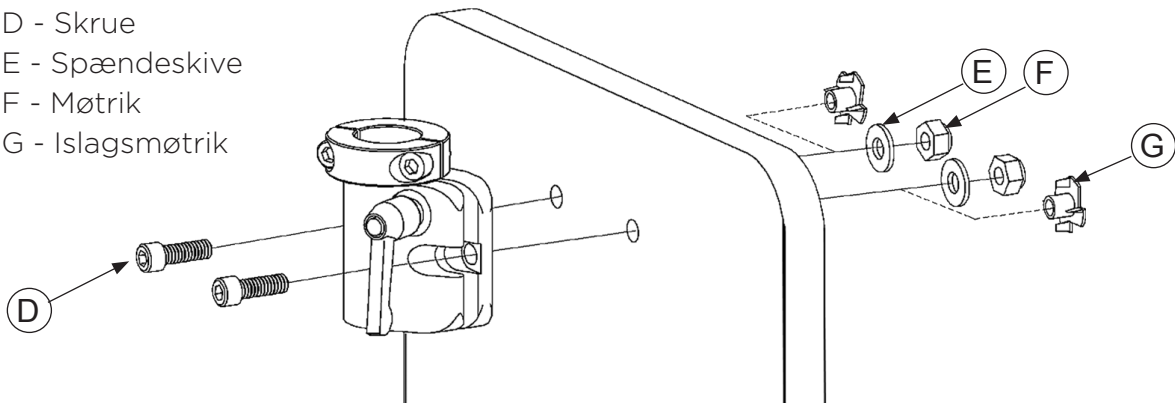

Vipbart monteringsfæste Linx

Varenr.: 77040

- A - Skrue
- E - Spændeskive
- F - Møtrik
- G - Islagsmøtrik

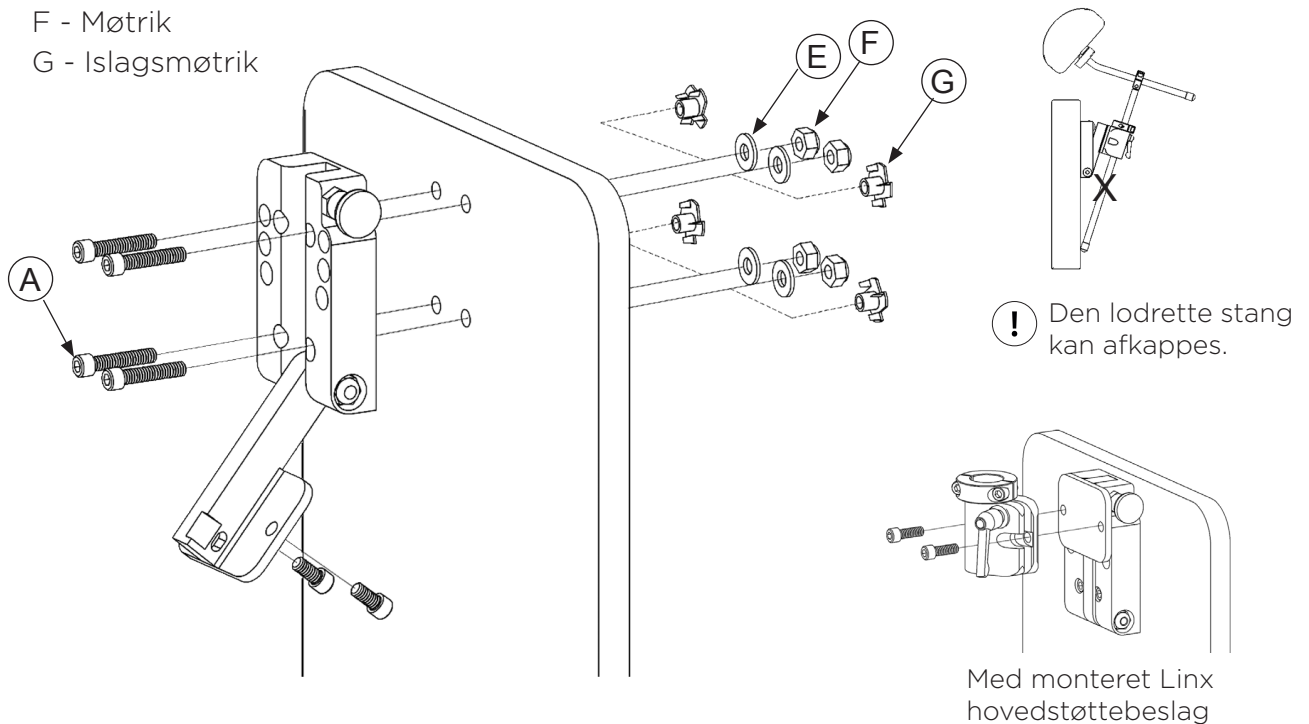

Justering af kugleled

Arbejde med kugleled

Alle roterende kugleled er fremstillet med et bearbejdet riflet mønster (A).

Når kravehalvdelene strammes, griber mønsteret fat i bolden og forhindrer uønsket bevægelse.

Kravehalvdelene skal tilspændes jævnt med en 3/16-tommer unbrakonøgle.

OBS - begynd altid at skrue skrueerne i med hånden for at undgå fejltrådning.

For korrekt tilspænding af kravehalvdelene:

1. Start med at holde halvdelene omkring kuglen og spænd begge skrueer jævnt.
2. Spænd kraven på plads ved at bruge en 3/16-tommer unbrakonøgle og skiftevis stramme de to sekskantede skrueer ca. 1/2 omgang pr. skrue. Fortsæt med at bruge denne metode, indtil kraven og kuglen er helt i indgreb (med et lige stort mellemrum på hver side af kuglen) og strammet til det korrekte moment. Kontroller, at kraven har den korrekte justering.

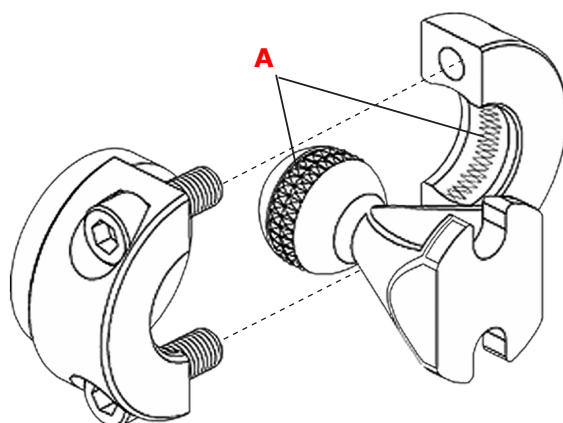

For at få en korrekt låsning er det nødvendigt at spænde skrueerne jævnt.

A - Riller. For bedre låsning.

B - Korrekt fastgørelse - Jævnt tilspændte skrueer.

C - Forkert fastgørelse - Ujævnt tilspændte skrueer.

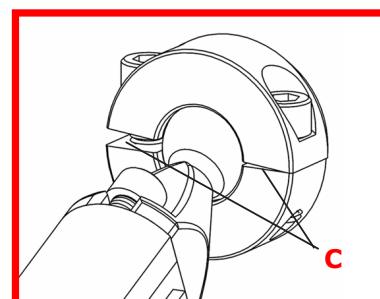
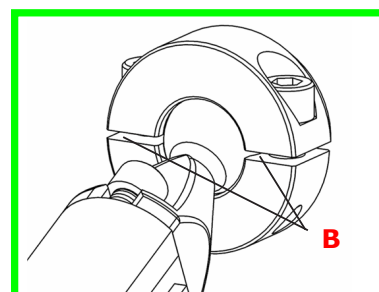

Gælder samtlige kugleled på hovedstøtten.

Justering af basepladen

Basepladen har til opgave at fastgøre flere understøttepuder, øvre støttepude og sidestøttepuder.

Montering af basepladen.

Basepladen fås i flere udformninger, f.eks. med en eller to justeringskugler (se billede 1 og 2).

Med skrue A vinkles bundpladen i forhold til den vandrette stang. Med skrue B justeres kuglerne til de nederste støttepuder i forhold til hinanden.

På bundpladen kan stangen fastgøres til den øverste støttepude med skrue C. Afstanden kan justeres i dybden.

Skrue (D) holder kuglen til den øverste støttepude, som kan skydes lodret.

Basepladerne er forberedt med flere huller (E) til f.eks. sidestøtte (billede 3)

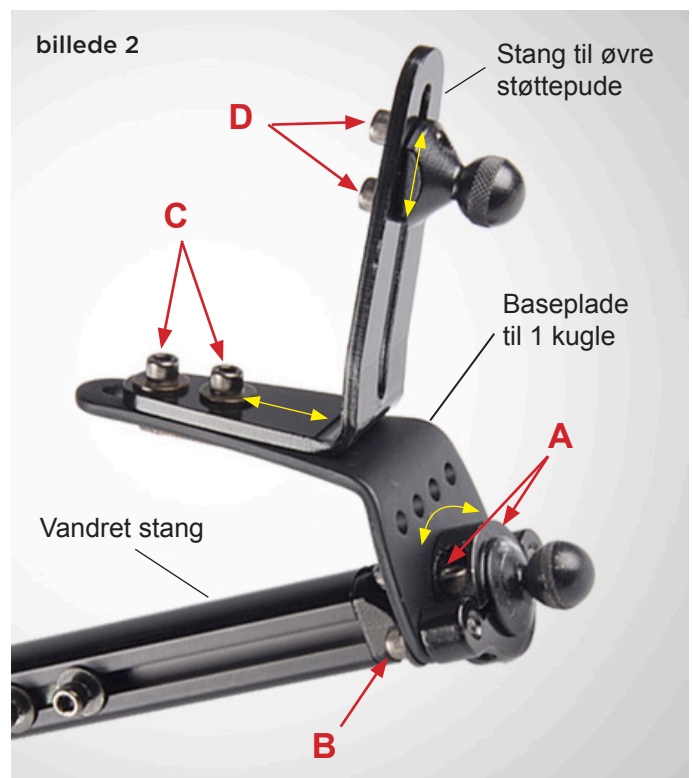
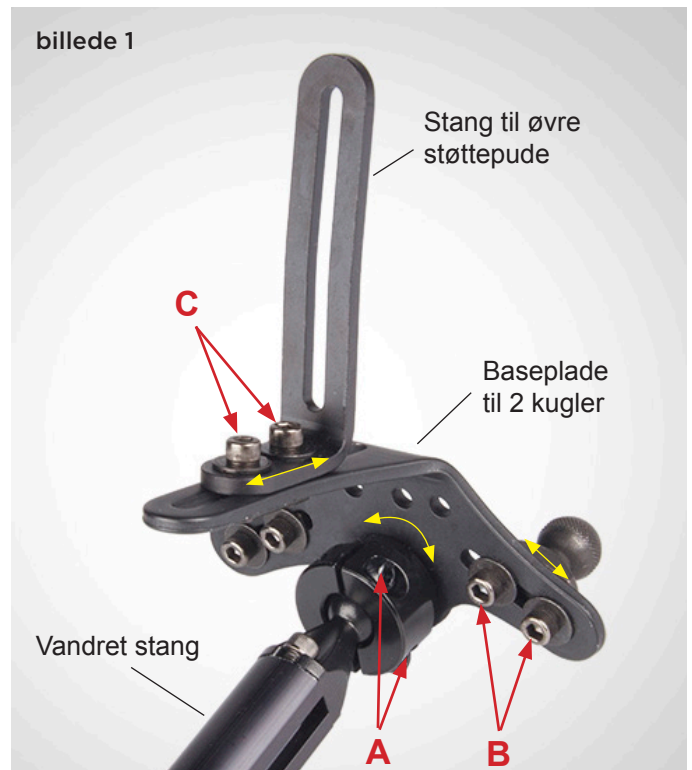

Afprøvning af Plush

Plush-nakkestøtten er en komfortabel nakkestøtte, som har en tyk blød polstring, en skålformet form og forhindrer hovedet i at strække sig. Hvis du vil kunne ”styre” dit hoved mere, kan du vælge justerbar Plush nakkestøtten. De justerbare vinger fører hovedet ind i støtten.



Afhængigt af hvilken type nakkestøttestang du har valgt, er indstillingsvejledningen forskellig. Se derfor side 12-13 for specifikke instruktioner til din nakkestøttestang.

Fjern hovedstøtten fra beslaget på rygstøtten. Placer brugeren i sædet og simuler hovedstøttens position ved at holde brugerens hoved med hænderne i en så neutral position som muligt (billede 1). Observer hvilken balance brugeren har, og hvor stort bevægelsesområdet er.



Sæt hovedstøtten tilbage i beslaget på rygstøtten og gør følgende punkter:

1. Løsn skruerne (A) og (B) nok til, at indstillingerne kan ændres manuelt. Se billede 2.

2. Skub forsigtigt støttepuden fremad, indtil den begynder at få kontakt med det bagerste af hovedet.

Sørg for, at støttepuden er vinkelret på hovedet for at fordele trykket maksimalt. Sigt efter at få støtten mod dit hoved, som da du holdt dine hænder mod dit hoved. Lås skruerne (A) og (B).

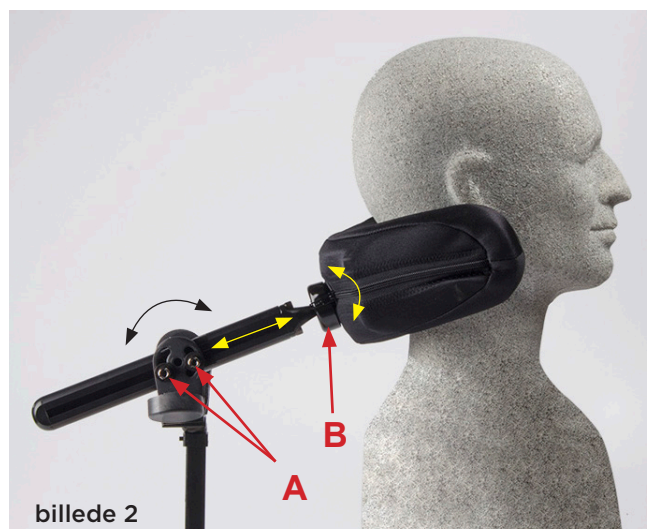

3. Hvis du vil styre hovedet med en justerbar Plush nakkestøtte, skal du løsne skrue (C) og justere vingerne som ønsket (billede 3).

4. Når indstillingerne er tilfredsstillende, spændes alle skrue. Sørg for, at skrue er spændt lige meget på hver side af kugleleddene. Mellemrummet mellem de to halvdele af kugleleddet skal have samme størrelse på hver side (billede 4).

5. Sæt plastdækslet (D) og gummidækslet (E) tilbage over skrue. Hvis nødvendigt kan den vandrette stang skæres til i længden (F). Fjern derefter endedækslet, klip stangen over og skru endedækslet på igen.

Skub hukommelsesringen (G) ned mod nakkestøttebeslaget og stram for at holde nakkestøtten i samme højdeposition efter afmontering.

6. Lad brugeren sidde i stolen i 15 til 30 minutter og observer eventuelle bevægelser, der indikerer smerte eller ubehag for brugeren. Tjek, at der ikke er risiko for, at brugeren ender uden for hovedstøtten sideværts. Hvis dette er tilfældet, bør brugeren få mere støtte i sin siddestilling

billede 3



billede 4

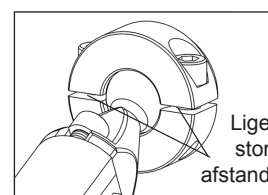

Afprøvning af Mini

Hovedstøtten Mini er designet, så ørerne er frie, og vingerne er bøjelige. Mini kan nemt bruges sammen med et aktivt pandebånd.

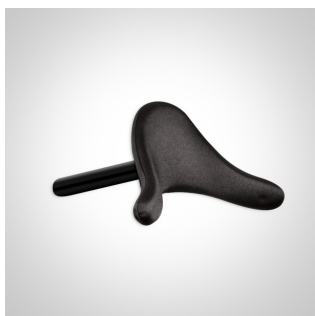

Afhængigt af hvilken type nakkestøttestang du har valgt, er indstillingsvejledningen forskellig. Se derfor side 12-13 for specifikke instruktioner til din nakkestøttestang.

Fjern hovedstøtten fra beslaget på rygstøtten. Placer brugeren i sædet og simuler hovedstøttens position ved at holde brugerens hoved med hænderne i en så neutral position som muligt (billede 1). Observer hvilken balance brugeren har, og hvor stort bevægelsesområdet er.



billede 1

Sæt hovedstøtten tilbage i beslaget på rygstøtten og gør følgende punkter:

1. Løsn skruerne (A) og (B) nok til, at indstillingerne kan ændres manuelt. Se billede 2.

2. Skub forsigtigt støttepuden fremad indtil den begynder at komme i kontakt med baghovedet. Se billede 2. Spænd skruerne (A og B).

3. Når indstillingerne er tilfredsstillende, stram alle skruer. Sørg for, at skruerne er strammet ens på hver side.

Afstanden mellem de to halvdele af kugleleddet skal være ens på hver side (se billede A).

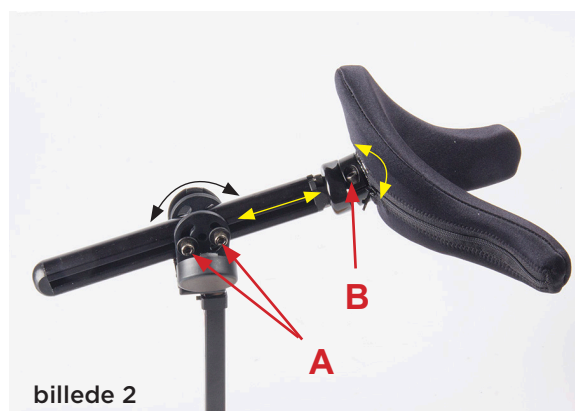

billede 2

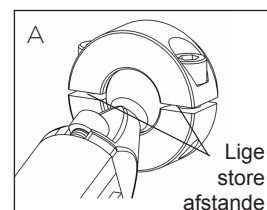

Støtdepudens vinger kan tilpasses brugeren om nødvendigt. Bøj forsigtigt de udstrakte dele af støtdepuden med hånden, så de passer til brugerens halsbredde (se billede 3).

4. Sæt plastiddækslet (D) og gummiddækslet (E) tilbage over skrueene billede 4.

Om nødvendigt kan den vandrette stang skæres (F) i længden. Fjern derefter endedækslet, klip stangen over og skru endedækslet på igen.

Skub hukommelsesringen (G) ned til nakkestøttebeslaget og stram for at holde hovedstøtten i samme højdeposition efter afmontering.

5. Lad brugeren sidde i stolen i 15 til 30 minutter, og observer eventuelle bevægelser, der indikerer smerte eller ubehag for brugeren. Tjek, at der ikke er risiko for, at brugeren ender uden for hovedstøtten sideværts. Hvis ja, bør brugeren få mere støtte i sin siddestilling.



billede 3



billede 4



Afprøvning af Enkel nedre

Hovedstøtten Enkel nedre er designet med bøjelige vinger og egnet til at kombinere med en øvre støttepude.

Afhængigt af hvilken type nakkestøttestang du har valgt, er indstillingsvejledningen forskellig. Se derfor side 12-13 for specifikke instruktioner til din nakkestøttestang.

Fjern hovedstøtten fra beslaget på sædet. Placer brugeren i sædet og simuler hovedstøttens position ved at holde brugerens hoved med hænderne i en så neutral position som muligt (billede 1). Observer hvilken balance brugeren har, og hvor stort bevægelsesområdet er.

Monter hovedstøtten i beslaget på sædet. Skru derefter den øverste støttepude helt af med skruerne (D) (se billede 4). Sæt hovedstøtten tilbage i beslaget på rygstøtten og gør følgende punkter:

1. (billede 2).

Vinkel og skub forsigtigt nakkestøtten fremad, indtil den nederste støttepude begynder at få kontakt med den nederste del af hovedet. Lås skruerne (A). I dette tilfælde er det nok at stramme to skruer på den ene side.

2. Juster om nødvendigt kugleledet (B) til beslaget til den øverste støttepude, så beslaget er vinklet lige under vandret.

3. Løsn let skruerne (C) til den nederste støttepude og juster puden/puderne, indtil der opnås størst mulig kontakt med bunden af baghovedet (som da du holdt hovedet i hænderne). Lås skruerne (C). Når den eller de nederste støttepuder er justeret, skal du kontrollere, at hovedet er placeret i bedst mulig neutral position.



billede 1



billede 2

Hvis det er nødvendigt, kan du forsigtigt (i hånden) bøje de udstrakte dele af støttepuden, så de er tilpasset bredden af brugerens hals (se billede 3).

4. Monter den øverste støttepude med skruerne (D). Løsn let skruerne (E) og (F) til den øverste støttepude, så justering kan foretages i hånden som følger:

- Flyt støttepuden fremad, så den ender ca. 1 cm bag hovedet (det bør kun give støtte, når brugeren skubber hovedet tilbage for at forhindre overekstension). Spænd skruerne (D).
- Juster højden og vinklen på støttepuden, så støttepuden følger hovedets form. Spænd skruerne (E) og (F).

billede 3



5. Når indstillingerne er tilfredsstillende, spændes alle skruer. Sørg for, at skruerne er spændt lige meget på hver side af kugleleddene. Mellemrummet mellem de to halvdele af kugleleddene skal have samme størrelse på hver side af kugleleddene (se billede 5).

Sæt plastikdækslerne tilbage over alle kugleled. Tryk plastikdækslet over skruerne (A) og gummidækslerne over kugleleddene. Om nødvendigt kan den vandrette stang skæres (H) til i længden. Fjern derefter endedækslet, klip stangen over og skru endedækslet på igen.

Skub hukommelsesringen (G) (se billede 2) ned til nakkestøttebeslaget og stram for at holde hovedstøtten i samme højde efter afmontering.

6. Lad brugeren sidde i stolen i 15 til 30 minutter, og observer eventuelle bevægelser, der indikerer smerte eller ubehag for brugeren. Tjek, at der ikke er risiko for, at brugeren ender uden for hovedstøtten sideværts. Hvis dette er tilfældet, bør brugeren få mere støtte i sin siddestilling.

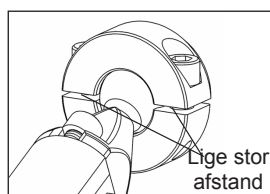

billede 5

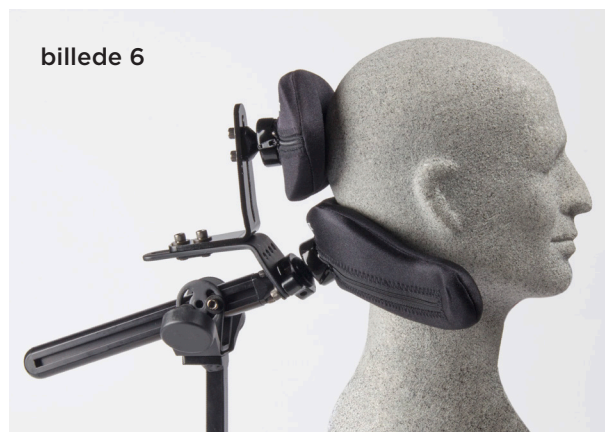

Afprøvning af Junior/Voksen

Hovedstøtten Junior/Voksen består af to nederste støttepuder og er velegnet til at kombinere med en øvre støttepude.

Afhængigt af hvilken type nakkestøttestang du har valgt, er indstillingsvejledningen forskellig. Se derfor side 12-13 for specifikke instruktioner til din nakkestøttestang.

Fjern hovedstøtten fra beslaget på sædet. Placer brugeren i sædet og simuler hovedstøttens position ved at holde brugerens hoved med hænderne i en så neutral position som muligt (billede 1). Observer hvilken balance brugeren har, og hvor stort bevægelsesområdet er.

Monter hovedstøtten i beslaget på sædet. Skru derefter den øverste støttepude helt af med skruerne (H) (se billede 4).

1. Løsn skruerne (A), (B) og (C) nok til, at indstillingerne kan ændres manuelt (se billede 2).

2. Skub forsigtigt hele nakkestøtten fremad, indtil de nederste støttepuder begynder at komme i kontakt med den nederste del af hovedet. Lås med skruerne (A), (B) og (C). Løsn skruerne (D) (se billede 3) og vinkle de to nederste støttepuder, så de hviler mod hovedet (som da du holdt hovedet i hænderne). Spænd skruerne (D), når du er tilfreds med indstillingen.

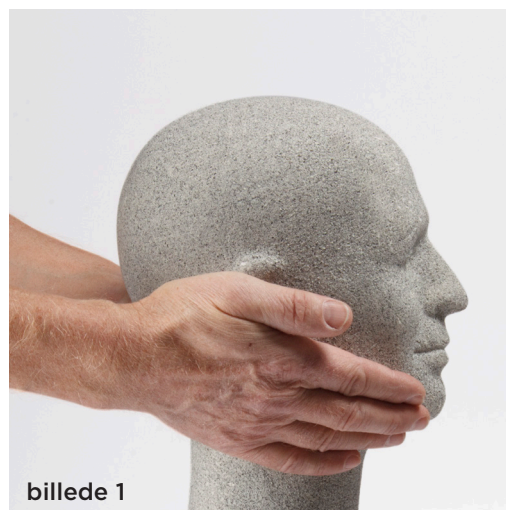

3. Monter den øvre støttepude med skrue (H) uden at spænde dem. Løsn også lidt skrue (I) og (J) til den øverste støttepude, så justering kan foretages i hånden som følger:

- Flyt støttepuden fremad, så den ender ca. 1 cm bag hovedet (det bør kun give støtte, når brugeren skubber hovedet tilbage for at forhindre overekstension). Spænd skrue (H).
- Juster højden og vinklen på støttepuden, så støttepuden følger hovedets form. Spænd skrue (I) og (J).



4. Når indstillingerne er tilfredsstillende, spændes alle skrue. Sørg for, at skrue er strammet ens på hver side. Mellemløbet mellem de to halvdele af kugleleddene skal have samme størrelse på hver side af kugleleddene (billede 5).

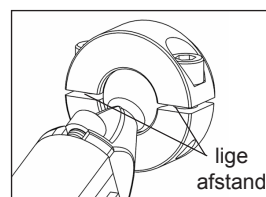

billede 5

Sæt gummidækslerne tilbage over alle kugleled.

Skub hukommelsesringen (G) (se billede 2) ned til nakkestøttebeslaget og stram for at holde nakkestøtten i samme højde efter afmontering.

5. Lad brugeren sidde i stolen i 15 til 30 minutter, og observer eventuelle bevægelser, der indikerer smerte eller ubehag for brugeren. Tjek, at der ikke er risiko for, at brugeren ender uden for hovedstøtten sideværts. Hvis dette er tilfældet, bør brugeren få mere støtte i sin siddestilling.



Afprøvning af T-bar øvre støttepude

Øvre støttepude giver støtte og fanger hovedet, hvis det kastes bagud. Det forhindrer hovedet i at bøje bagover.

T-bar giver sidestøtte til baghovedet og fås til en eller to sider.

T-bar bruges i stedet for øvre støttepude. I mange tilfælde kan denne støtte også bruges i kombination med aktivt pandebånd.



Montering

1. Hvis der sidder en std. øvre støttepude, skru denne væk ved at løsne skruerne (A), billede 1.
2. Monter T-bar stangen med skruerne (A) Se billede 2.

Justering (billede 3)

1. Løsn skruerne (A) og juster til ønskede højdeposition. Spænd skruerne.
2. Løsn skruerne (B) og justere støttepuden i sideled mod hovedet. Spænd skruerne.
3. Løsn kugleledsskruerne (C) og justere støttepuden så den ligger korrekt mod hovedet.
4. Ved behov kan støttepudens form ændres ved at bøje den.

Alternative T-bar støttepuder:



Pos. 1, vare nr. 77293
Kort T-bar pude (13 cm)

Pos. 2, vare nr. 77296
Lang T-bar pude (18 cm)

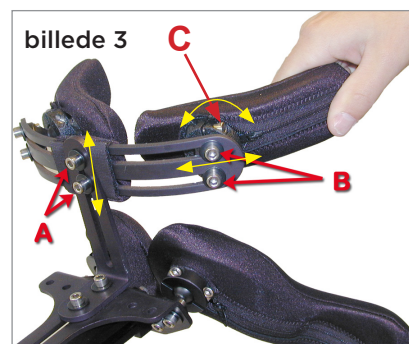
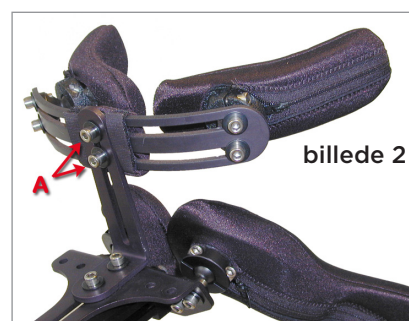

Afprøvning af Heads Up

Produktet har til formål at forhindre, at brugere, der "kaster" med hovedet, havner i en forkert position bag hovedstøtten.

Heads Up giver øget stabilitet og bidrager til lettere vejtrækning

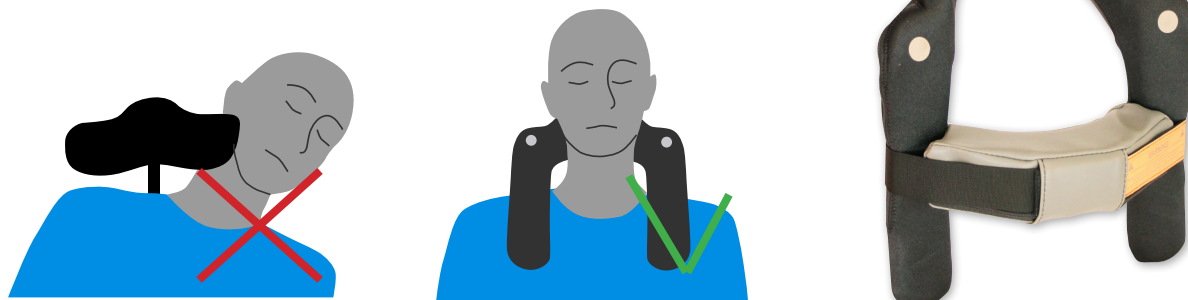

Komponenter

Støttepuden kombinerer et blødt og et fast skum. Dette giver høj komfort og dæmper samtidig forlængelsesspændinger.

Nakkestøtten er beregnet til at blive monteret på kugleled for maksimale justeringsmuligheder.

Det er muligt at vælge forskellige adapterstænger alt efter ønske. Billederne nedenfor viser indstillinger med den mest almindelige kombination.

- A - Udløserknap
- B - Svingbar arm
- C - Nakkestøtte
- D - Vandret stang
- E - Adapterstang
- F - Justeringskrue af dybden/
vinklen på den vandrette stang.
- G - Justerskrue till hovedstøtten



Indstilling af Heads Up

1. Begynd med att lokalisere knapperne (A) som findes gennem betrækket ved de lette runde markeringer.
Tryk på knapperne, og armene frigives, så de kan drejes.
Vrid armene ud til der høres et klik og armene låses i udstrakt position.
2. Indstil nakkestøtten i højde og vinkel ved hjælp af nakkestøttestangen (F) og fastgørelse til nakkestøtten (G), så den ønskede støtte til nakken opnås.
3. Når den korrekte position er nået, kan knapperne (A) skubbes ind og armene foldes ned mod brystet. Når de er foldet helt ned, høres en kliklyd og armene låses.
4. Ønskes nakkestøtten, skal en fagperson konsulteres om dens egnethed og i hvilken højde den skal sidde.
Nakkestøtten påføres med velcro rundt om hovedstøttens arme i passende højde under hagen.
Åbn velcrolukningen (H) og (J) for at tage nakkestøtten på hovedstøttens arme.
Luk velcrolukningen igen i den ønskede højde.

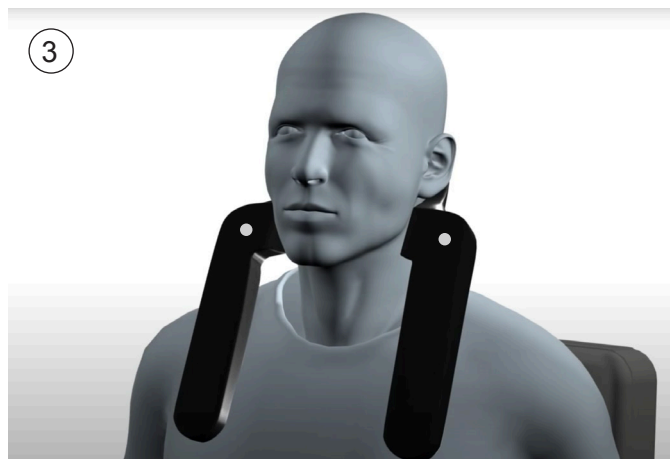

Rådfør en fagperson om nakkestøtten er egnet til at bruge til brugeren.



Brugere som bruger nakkestøtten må ikke efterlades uden tilsyn.

Nakkestøtte - Heads Up

Hagepuden er et tilbehør till Heads Up. Den er designet til at "opmuntre" hagen til at blive oppe hos personer med lav tonus.

Hagepuden opfordrer brugeren til at bruge sine nakkemusklere, og med tiden kan støtten (C) flyttes længere op, indtil brugeren lettere kan støtte hovedet.

Hagepuden er helt sikker og udgør ikke en kvælningssrisiko, da den glider ned langs armene (B), når der trykkes for meget.

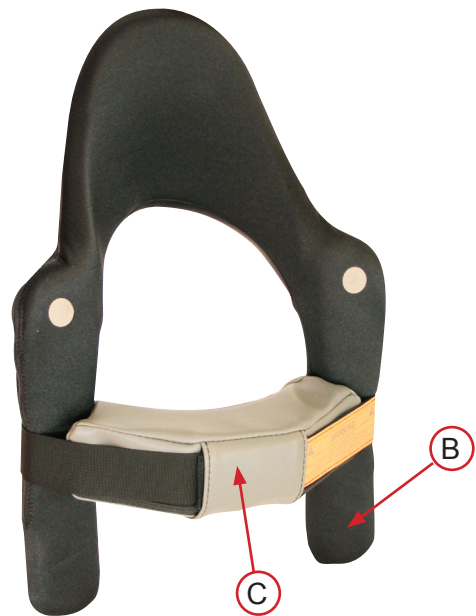

Afprøvning af sidestøtte

Sidestøtten er udviklet til at komplementere Pro Serien hovedstøtte, når der kræves sidestøtte for at holde hovedet i oprejst stilling. Støttestuden er ophængt i et kugleled, hvilket giver en stabil støtte, der nemt kan justeres, så den passer til brugerens behov. Det fleksible design gør, at syn og hørelse ikke forstyrres. Sidestøtten kan kombineres med de fleste hovedstøtter.



Montering af sidestøtte:

1. Monter sidestøttefæstet (billede 1)
2. Monter sidestøttearmen i beslaget (D billede 2)
3. Monter sidestøttestuden (E billede 2)

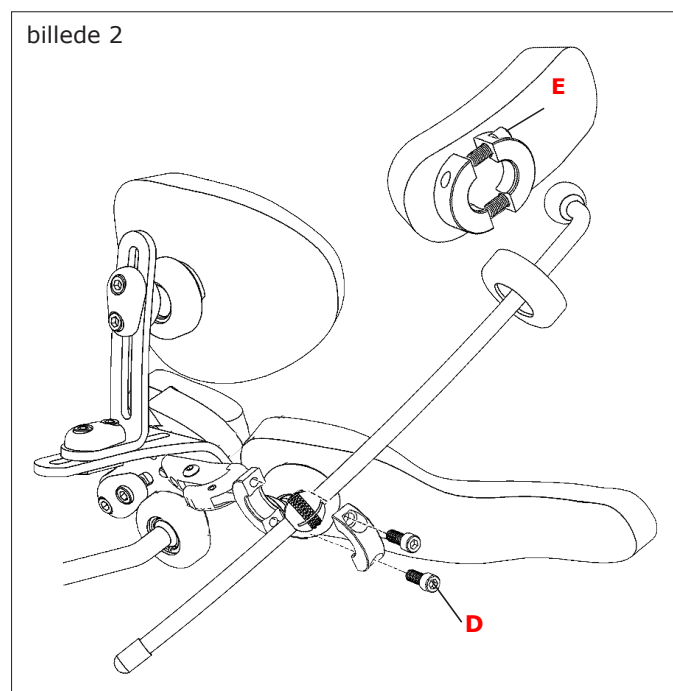
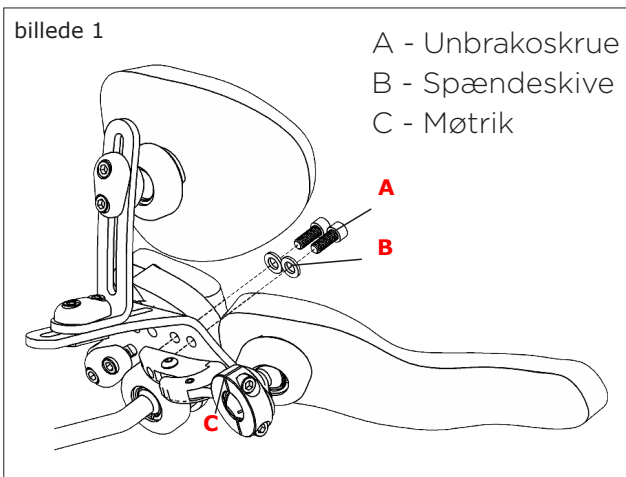

Vipbart sidestøttebeslag

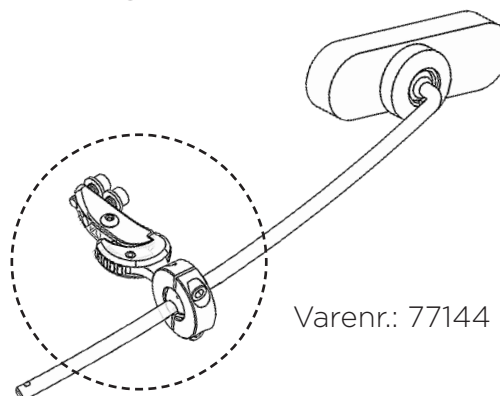
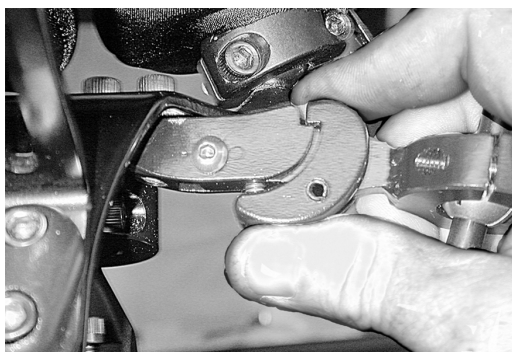

Fæld sidestøtten tilbage: Tryk med tommelfingeren som vist på billedet til venstre, og fold sidestøtten tilbage.

Fæld sidestøtten frem: Bevæg sidestøttearmen fremad, indtil den "klikker".

Justering af sidestøtte

1. Sørg for, at hovedstøtten er korrekt monteret, før sidestøtten monteres. Monter sidestøttebeslaget (se forrige side).
2. Placer brugeren i sædet og løs skruerne, der holder sidestøttearmen lige nok til, at armen er nem at justere i hånden.
3. Analyser hvor sidestøttepuderne skal placeres mod hovedet for den bedste effekt. Juster sidestøttepuderne til disse positioner. Puderne skal ikke sidde sådan, at de forstyrrer synet eller hørelsen og pas på ikke at lægge pres på kæben.
4. Når en god position på støttepuderne er fundet, låses skruerne, så indstillingerne ikke ændres. Sørg for, at skruerne er strammet ens på hver side. Afstanden mellem de to halvdele af kugleleddet skal være ens på hver side.

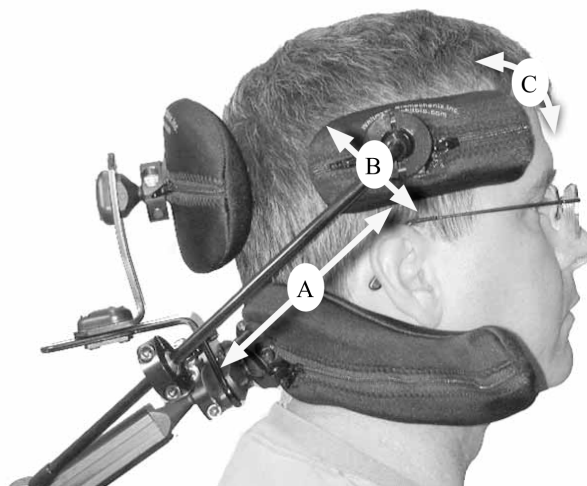

Opfølgning

Hvad skal man se på for at afgøre, om indstillingerne er korrekte?

Da støttepuderne skal fungere i harmoni med hinanden, er det vigtigt, at trykket på støttepuderne er afbalanceret, så brugeren ikke får for meget tryk fra en enkelt støttepude.

Nedenfor er nogle eksempler på, hvad du skal kigge efter for at afgøre, om indstillingerne er korrekte.

FEJL! Hovedstøtten hælder for meget bagud.

Øvre støttepude sidder for langt fra bagehovedet

De nederste støttepuder tager for meget tryk

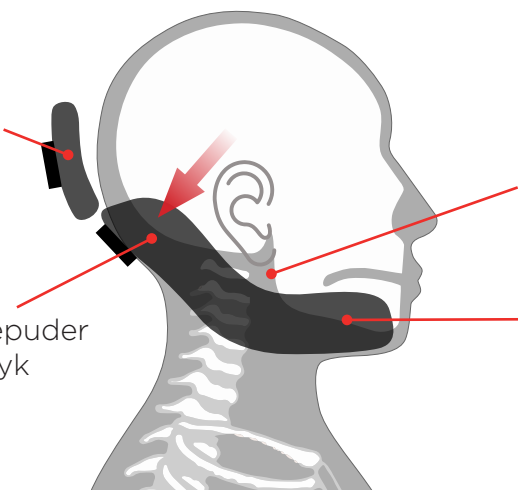

Dårlig ledig plads til øret. Tryk på Processus mastoideus

Udsvinget på de nedre støttepuder sidder for højt

FEJL! Hovedstøtten hælder for meget fremad.

Overkanten på den øvre støttepude tager for meget tryk

For lidt kontakt med de nedre støttepuder

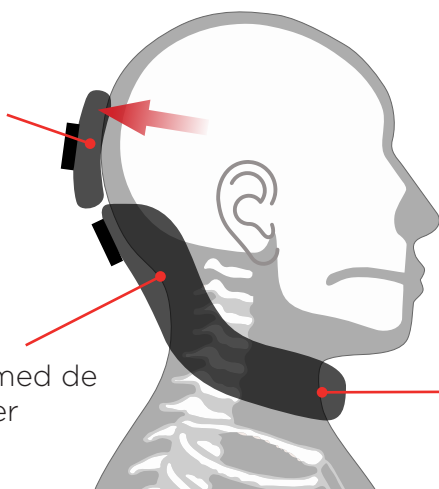

Udsvinget på de nedre støttepuder sidder for langt nede. Kan trykke på skuldrene.

RIGTIGT! Trykket fordeles korrekt.

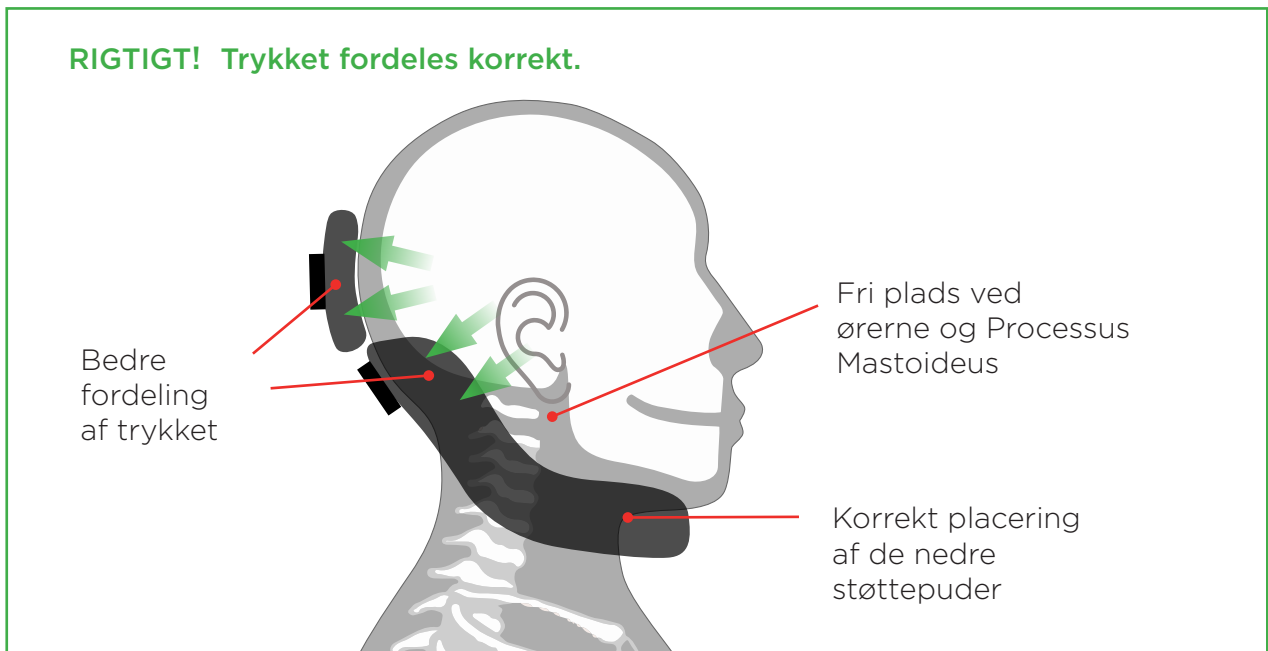

- Observer brugerens stilling og hovedposition både forfra og fra siden.
- Er din brugers hoved placeret, som det var under "håndsimuleringen"?
- Kan brugeren dreje hovedet til venstre og højre?
- Observer åndedrætsfunktionen og sørg for, at den er normal.
- Observer hvordan brugeren klarer at spise og synke.
- Bemærk eventuelle bevægelser, der indikerer smerte eller ubehag for brugeren.
- Tjek alle kontaktflader på baghovedet og knoglen bag øret (Processus Mastoideus), så huden ikke er rød eller irriteret



Observer brugeren på en typisk dag for at afgøre, om yderligere justeringer er nødvendige. Fortsæt med løbende at observere brugeren efter installation og justering.



Hvis irriteret hud eller ubehag opdages, skal du straks afbryde brugen af hovedstøtten. Kontakt en fagperson eller anden kompetent person for at foretage en korrekt justering så hurtigt som muligt

Vedligeholdelse og vaskeanvisninger

Udfør vedligeholdelse regelmæssigt og efter behov. Kontroller jævnligt for slitage, og at alle skruer er ordentligt spændt. Udskift slidte dele om nødvendigt. Dette er med til at sikre en sikker og vellykket brug af produktet.

Vedligeholdelse af betræk og skum

Betrækkene på støttepuderne er aftagelige og kan maskinvaskes ved finvask ved 60°C. Vend betrækket ud og luk lynlåsen før vask. Tørring i tørretumbler mulig ved lav temperatur, men hængende tørring anbefales for de bedste resultater. Betrækket til Whitmyer-puden kan tages af og på med en lynlås til vask. Vask i hånden med mildt rengøringsmiddel, skyl grundigt og lad det lufttørre for de bedste resultater.

Udskiftning af betræk og skum

Nye betræk og skum kan bestilles. Vi lagerfører erstatningsbetræk til alle vores produkter. Hvis betrækkene bliver for slidte eller snavsede, anbefales udskiftning. Skumpuder, der bruges dagligt, vil slides og miste en grad af den originale komfort, som puderne giver, når de er nye. Skumpuderne er fastgjort til nakkestøttens ramme med velcro, hvilket gør det nemt at udskifte dem med vores udskiftningssæt.

Mekaniske komponenter

Kontroller følgende punkter hver måned for sikker og funktionel brug af produktet:

1. Kontroller, at alle skruer og fastgørelsesanordninger er stramme.
2. Efterse alle dele for tegn på slid. Vær forsigtig med plastik-, vinyl- og stofkomponenter. Kontroller, at remme og bånd ikke er strakte eller slidte
3. Efterse metaldelen for tegn på slid, revner eller deformationer.
4. Udskift eller reparer alle dele, der viser slid.

Genbrug

Ved genbrug skal skumpuden med betræk kontrolleres. Slidte dele skal udskiftes. Betræk vaskes efter ovenstående anbefalinger. Metal- og plastdele kontrolleres omhyggeligt for slid og skal om nødvendigt udskiftes. Disse skal rengøres omhyggeligt med en klud og et alkoholbaseret, desinficerende rengøringsmiddel.

Reserve dele

Pro Serie hovedstøtten må kun monteres med reservedele leveret af Anatomic SITT A/S.

Kombinationer

Pro Serie hovedstøtten må kun kombineres med Pro Seriens eget tilbehør og reservedele. For andre kombinationer, kontakt Anatomic SITT A/S

Affaldssortering

Genbrug

En brugt del eller et brugt produkt skal skilles ad. Delene skal adskilles iflg materialetype og afleveres på en genbrugsstation eller tilsvarende.

Garanti og retur

Garanti og reklamation

Der er to års reklamationsret fra leveringsdatoen i henhold til købeloven. Garantien er ugyldig, hvis produktet er blevet udsat for ekstreme påvirkninger eller "unormal" håndtering. For garantibehandling er det nødvendigt, at det fejlbehæftede produkt returneres til os. Vedlæg altid følgesedlen for den oprindelige leverance.

For bedst muligt at vurdere reklamationen, skal varen være tør og rengjort, når den sendes tilbage.

Alle betræk, stropper og ikke-metalliske dele, gel og skum har 90 dages garanti. Hvis et produkt viser sig at være defekt, vil Sunrise Medical efter eget valg reparere eller erstatte det gratis. Denne garanti gælder ikke for rifter eller forbrændinger.

Beskriv fejlen og årsagen så detaljeret som muligt. Bed om garantireparation eller eventuel garantiudskiftning. Vedlæg en kopi af fakturaen og oplys, at produktet skal returneres til dig efter reparation. Indtast leveringsadresse, kontaktperson og telefonnummer.

Pak det tørre og rene produkt godt ind for at beskytte det mod mulig skade eller stød under transport. Glem ikke at skrive forsendelsesnumre eller lignende ned på dine dokumenter. Dette er for at du kan spore forsendelsen, hvis der skulle ske noget under transporten.

Returnering

I tilfælde af fejlbehæftede ordrer eller leverancer, skal produkterne returneres indenfor 20 dage fra levering. Vedlæg altid en kopi af både følgesedlen og fakturaen. Giv din grund til at returnere produkterne.

Sørg for, at du pakker produktet godt så det er beskyttet mod stød under transporten. Noter shippingnummer eller lignende på dine dokumenter. Det er for at du kan spore forsendelsen, hvis noget skulle opstå under transporten.

Specialtilpassede produkter tages ikke retur!

Bilag A

Crashtestet hovedstøttekombinationer

Anatomic Sitt har crashtestet følgende hovedstøtter og disse er godkendte til transport i køretøj (gælder i kombination med siddesystemerne Delfi Pro, Sharky Pro og Anatomic formstøbte sæder).

- 77000 Plush Pro 8"
- 77001 Plush Pro 10"
- 77002 Plush Pro 14"
- 77003 Plush Pro 19"
- 77004 Plush Pro Just. 6-14"
- 770040 Plush Pro Just. 7-16"
- 770041 Plush Pro Just. 8-18"
- 77011 Mini Pro str. S
- 77011 Mini Pro str. M
- 77011 Mini Pro str. L
- 77101, 77102 Aktivt Pandebånd

Ovenstående er også godkendt med Linx-beslaget.

Crashtests udføres i henhold til ISO 16840-4:2009 for sæder og ISO 7176-19:2008 for kombinationen af kørestolsstel og sæder. Vores sæder Delfi Pro, Sharky Pro og Anatomic formstøbte sæder er tilpasset til mange forskellige kørestolsstel og er godkendt i henhold til ISO 16840-4:2009, hvilket betyder, at de kan sættes på kørestolsstel godkendt i henhold til ISO 7176-19

Anatomic SITT A/S (Forhandler)

Marøgelhøj 22B, 8520 Lystrup

Telefon: 86 17 01 74

Mail: a-sitt@anatomic-sitt.dk

